



	【真壁】既存繊維壁はがし+石灰下地+★漆喰仕上		【真壁】既存繊維壁はがし+石灰下地+★ケイソウくん(塗装)仕上		【大壁】新規骨組み下地+仕上		【真壁】新規耐震壁下地+仕上		その他仕上げ
---	-------------------------	---	---------------------------------	---	----------------	---	----------------	---	--------



そ れ た よ か わ を そ れ た 八 九 十 十一 十二 十三



た よ か わ を る ん を る ん 十三 十二 十一 十 九 八

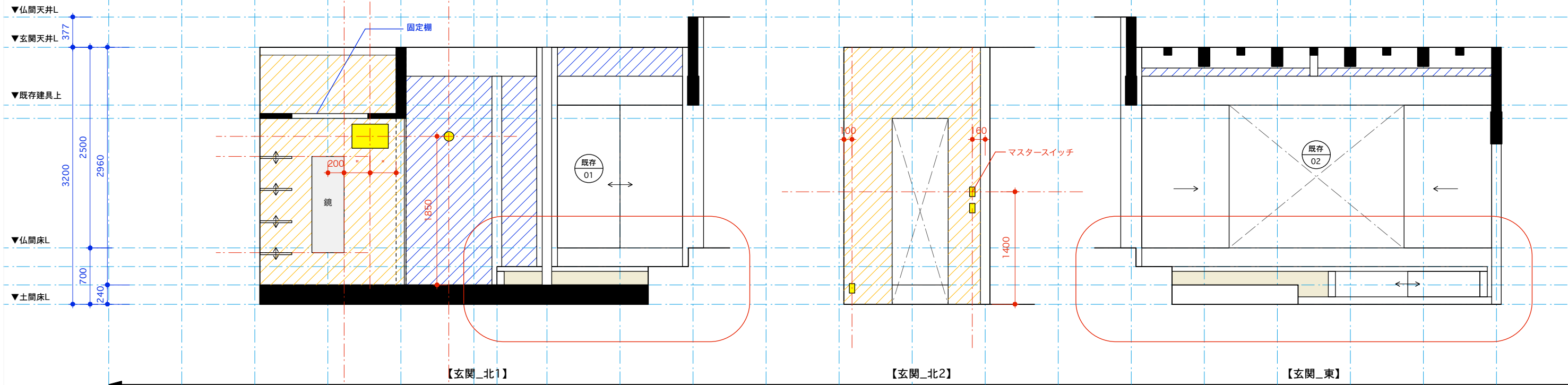
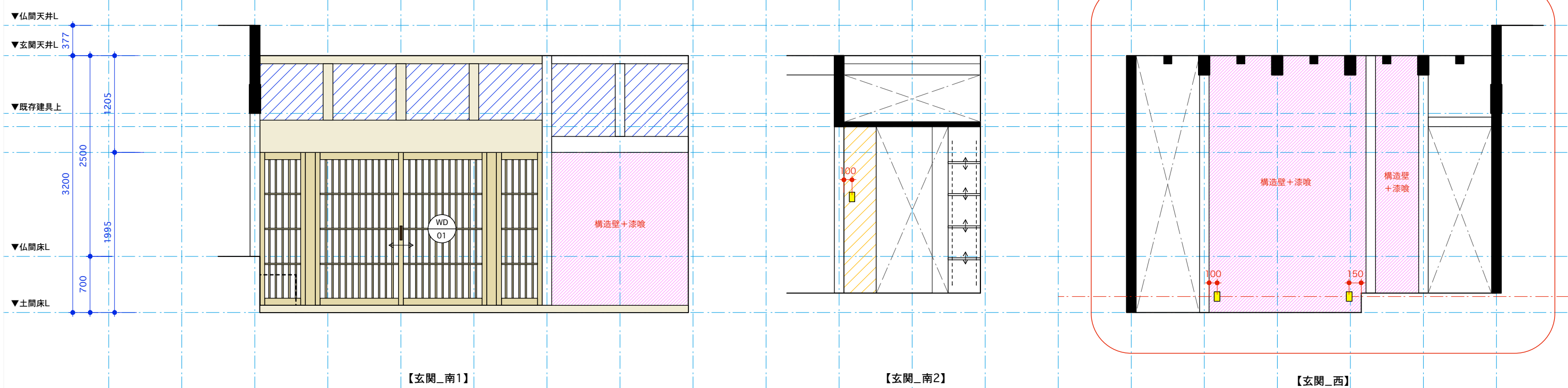

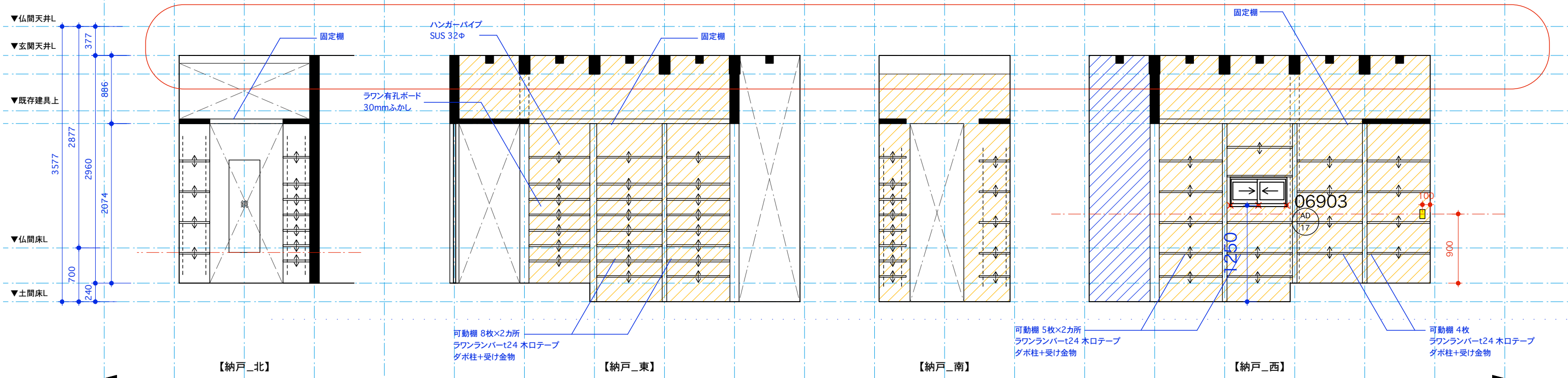

【真壁】既存繊維壁はがし+石灰下地+★漆喰仕上
 【真壁】既存繊維壁はがし+石灰下地+★ケイソウくん(塗装)仕上
 【大壁】新規骨組み下地+仕上
 【真壁】新規耐震壁下地+仕上
 その他仕上げ

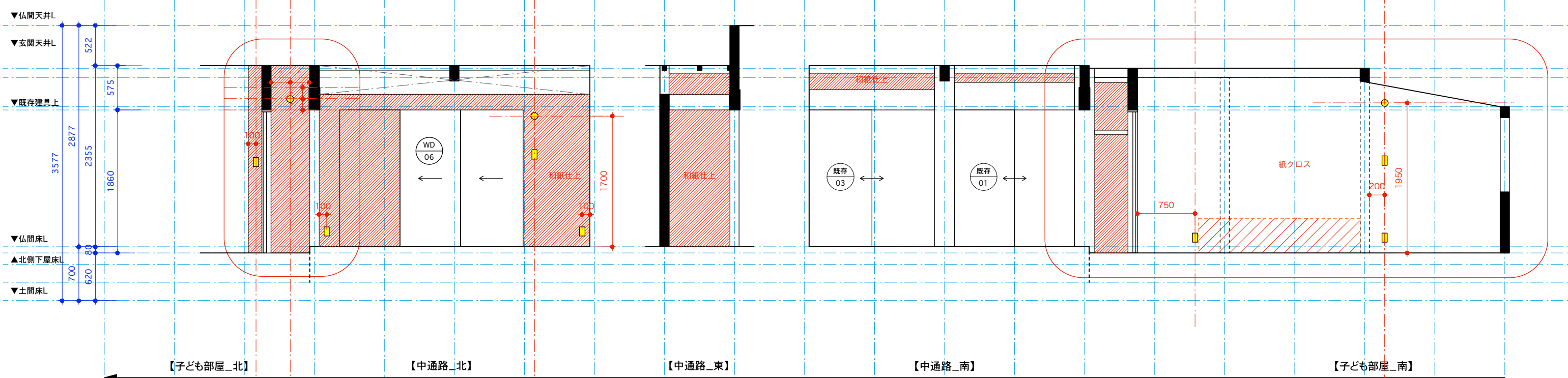

そ
れ
た
八
九
十
十一
十二
十三
そ
れ
た
十三
十二
十一
十
九
八



た
よ
か
わ
を
る
ぬ
七
八
ぬ
る
を
わ
か
よ
た
れ
そ
つ
ね

	【真壁】既存繊維壁はがし+石灰下地+★漆喰仕上		【真壁】既存繊維壁はがし+石灰下地+★ケイソウくん(塗装)仕上		【大壁】新規骨組み下地+仕上		【真壁】新規耐震壁下地+仕上		その他仕上げ
---	-------------------------	---	---------------------------------	---	----------------	---	----------------	---	--------

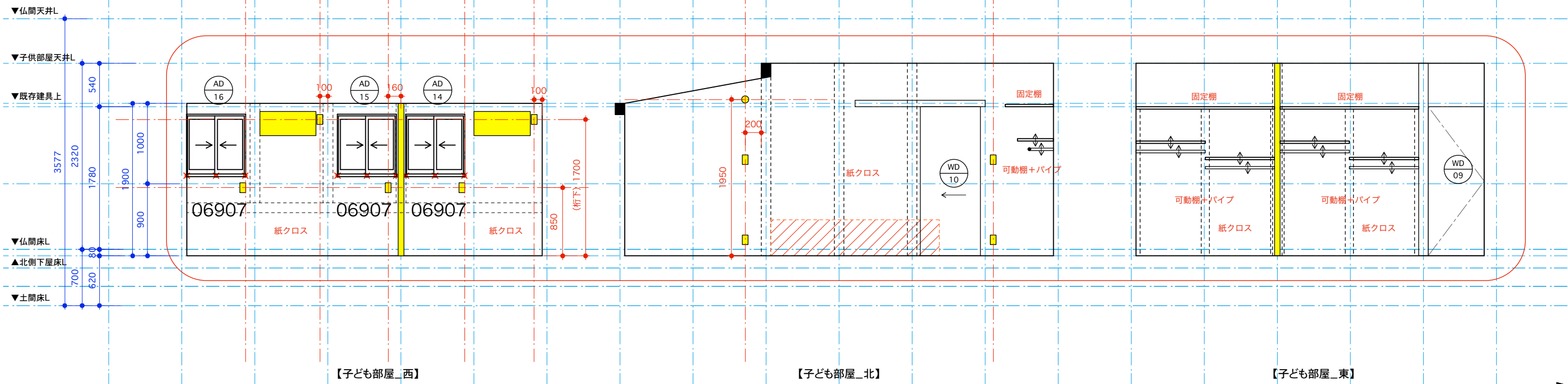

八 七 六 五 四 三 ね つ そ れ た よ か 三 四 五 六 七 八

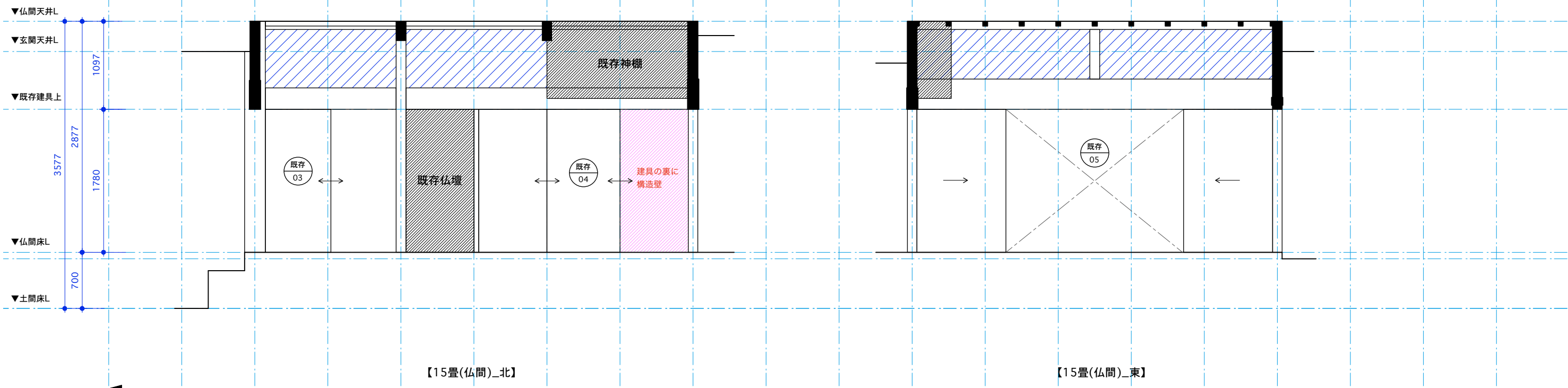

を る ん り ち と へ 八 九 十 十一 十二 十三 十四

【真壁】既存繊維壁はがし+石灰下地+★漆喰仕上
 【真壁】既存繊維壁はがし+石灰下地+★ケイソウくん(塗装)仕上
 【大壁】新規骨組み下地+仕上
 【真壁】新規耐震壁下地+仕上
 その他仕上げ

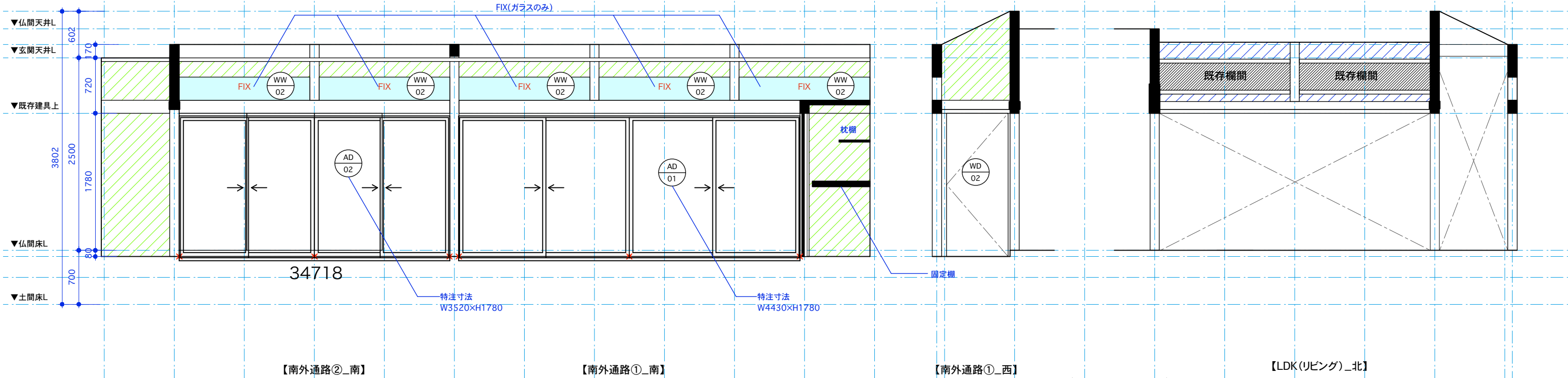

い ろ は に ほ へ と ち り め る を 十 四 十 三 へ ほ に は る い

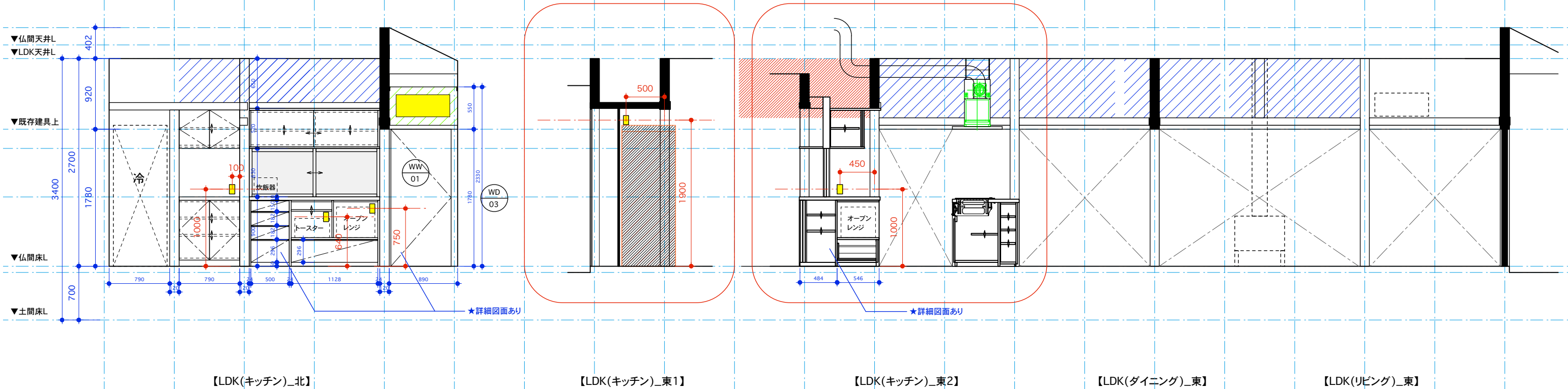

へ ほ に は る い 三 四 三 四 五 六 七 八 九 十 十一 十二 十三



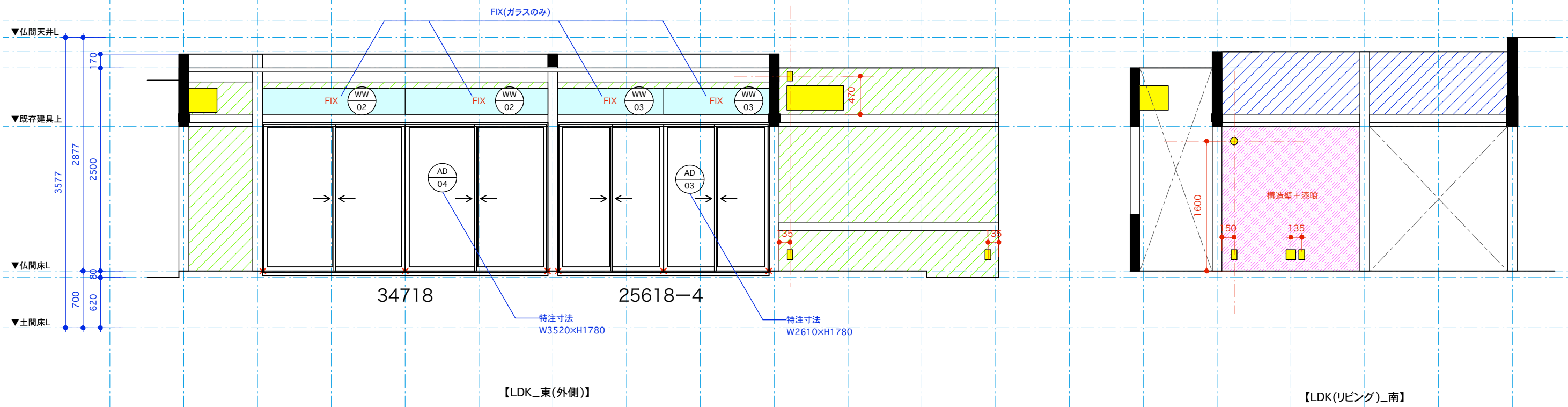

	【真壁】既存繊維壁はがし+石灰下地+★漆喰仕上		【真壁】既存繊維壁はがし+石灰下地+★ケイソウくん(塗装)仕上		【大壁】新規骨組み下地+仕上		【真壁】新規耐震壁下地+仕上		その他仕上げ
--	-------------------------	--	---------------------------------	--	----------------	--	----------------	--	--------

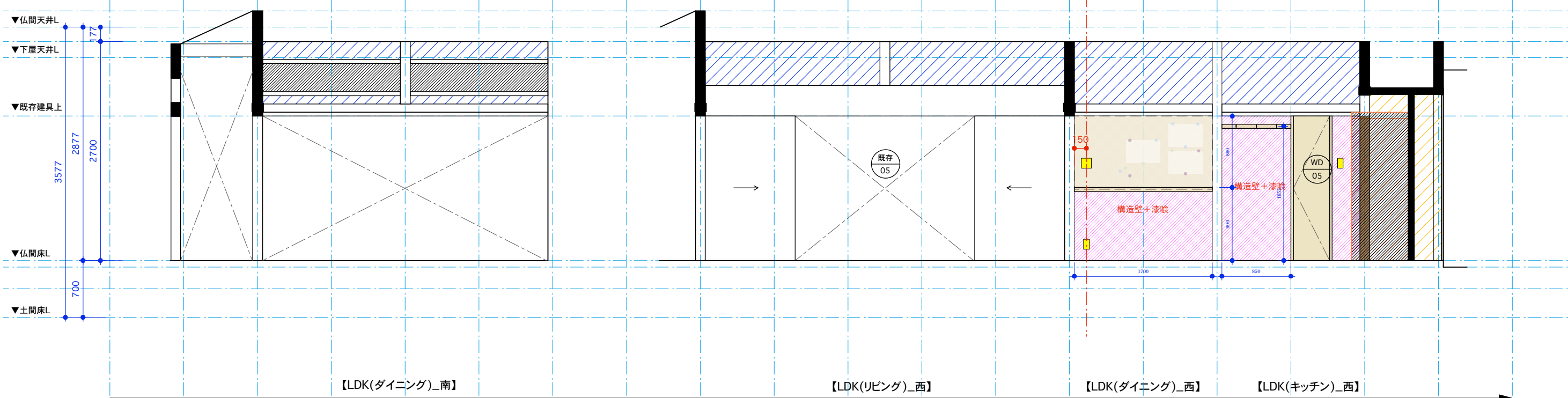

三 四 五 六 七 八 九 十 十一 十二 十三 十四 い ろ は に ほ へ



い ろ は に ほ へ 十三 十二 十一 十 九 八 七 六 五 四 三 二

	【真壁】既存繊維壁はがし+石灰下地+★漆喰仕上		【真壁】既存繊維壁はがし+石灰下地+★ケイソウくん(塗装)仕上		【大壁】新規骨組み下地+仕上		【真壁】新規耐震壁下地+仕上		その他仕上げ
---	-------------------------	---	---------------------------------	---	----------------	---	----------------	---	--------

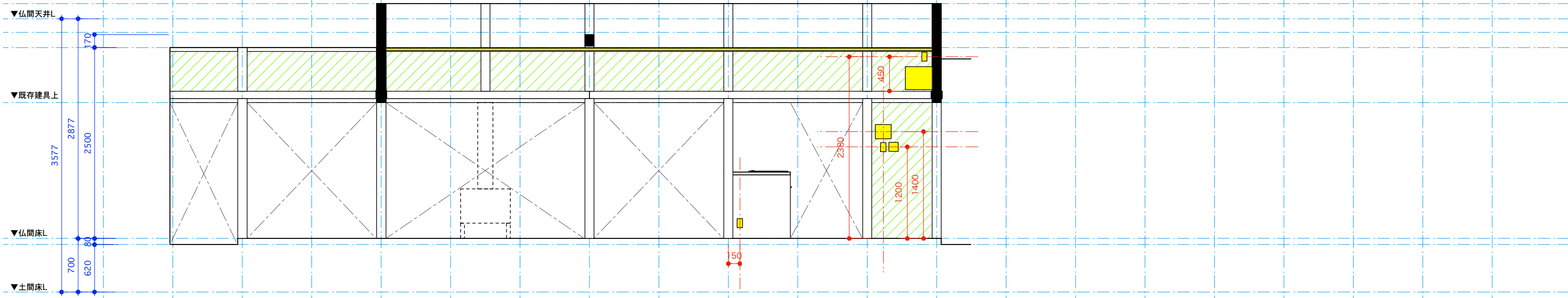

十四 十三 十二 十一 十 九 八 七 六 五 四 三

【真壁】既存繊維壁はがし+石灰下地+★漆喰仕上
 【真壁】既存繊維壁はがし+石灰下地+★ケイソウくん(塗装)仕上
 【大壁】新規骨組み下地+仕上
 【真壁】新規耐震壁下地+仕上
 その他仕上げ

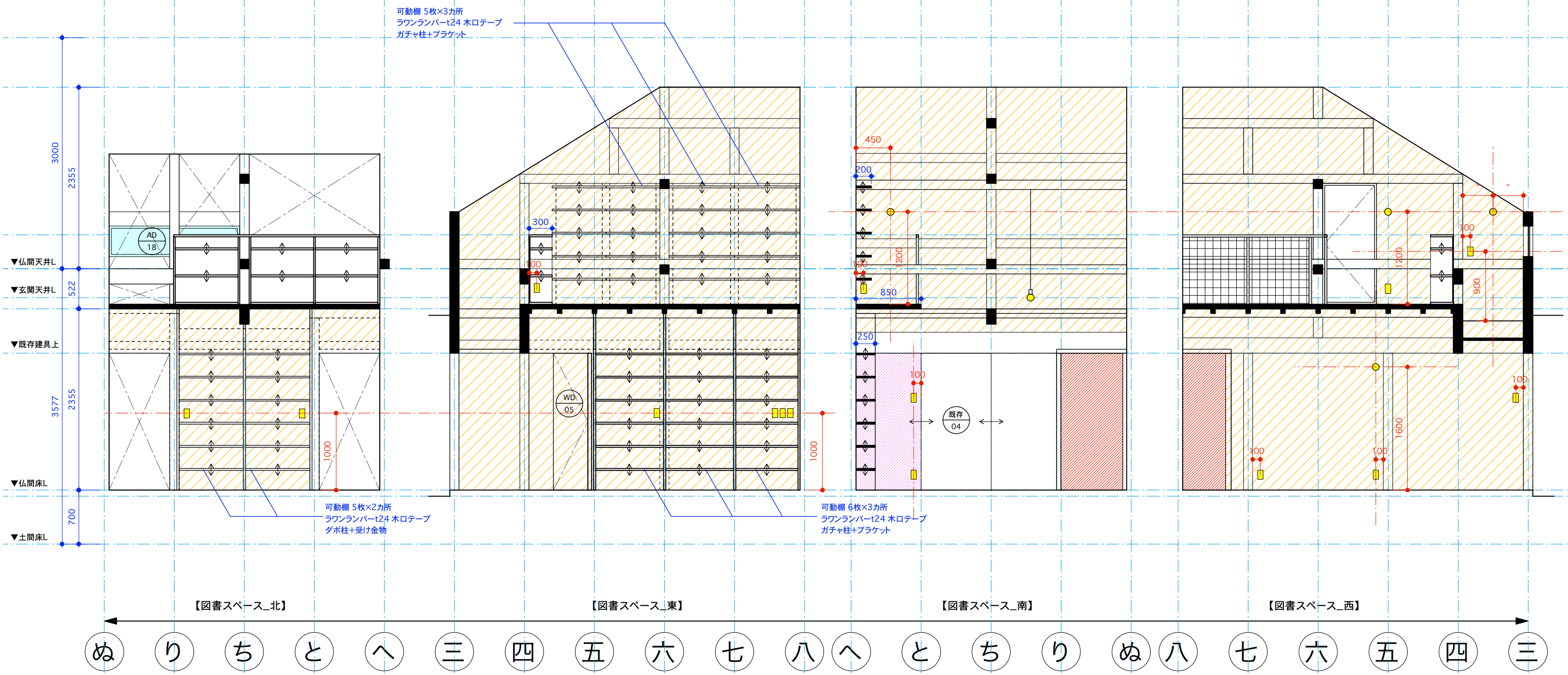

	【真壁】既存繊維壁はがし+石灰下地+★漆喰仕上		【真壁】既存繊維壁はがし+石灰下地+★ケイソウくん(塗装)仕上		【大壁】新規骨組み下地+仕上		【真壁】新規耐震壁下地+仕上		その他仕上げ
---	-------------------------	---	---------------------------------	---	----------------	---	----------------	---	--------

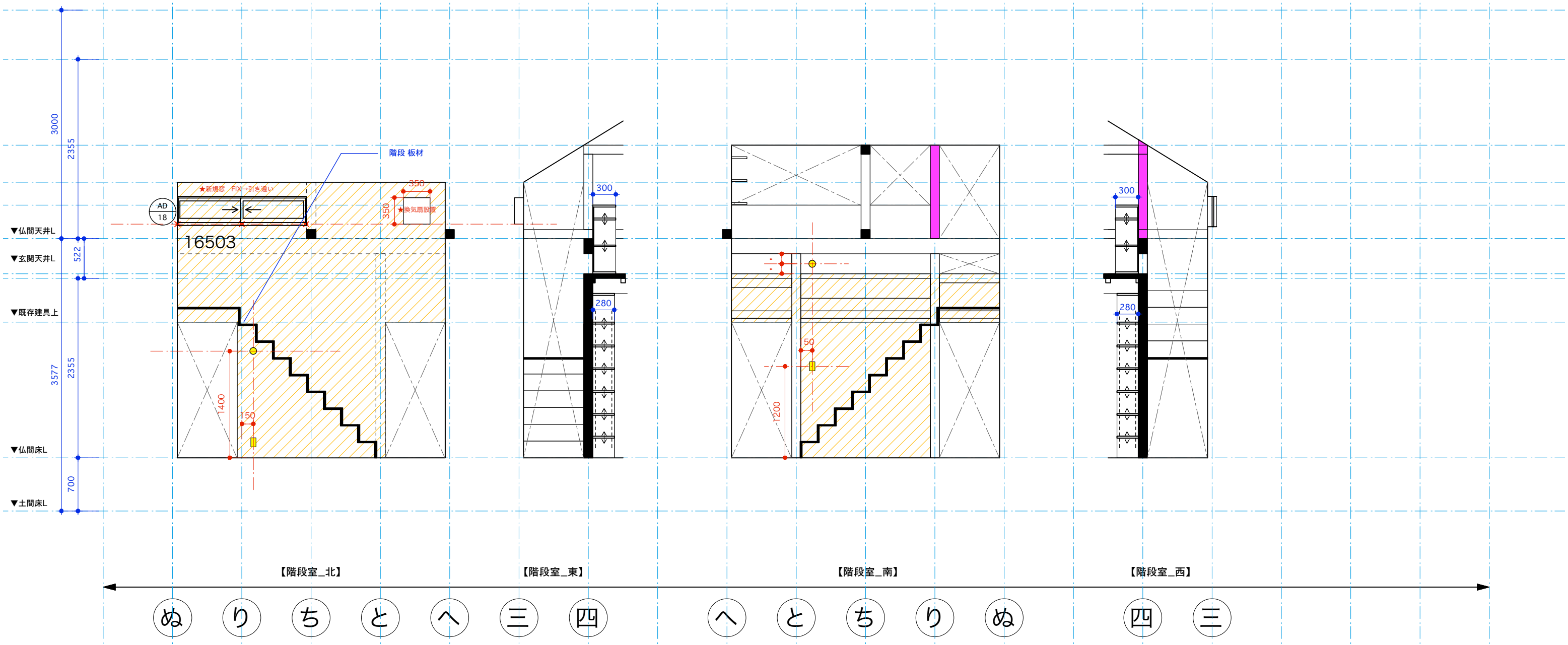

【真壁】既存繊維壁はがし+石灰下地+★漆喰仕上
 【真壁】既存繊維壁はがし+石灰下地+★ケイソウくん(塗装)仕上
 【大壁】新規骨組み下地+仕上
 【真壁】新規耐震壁下地+仕上
 その他仕上げ

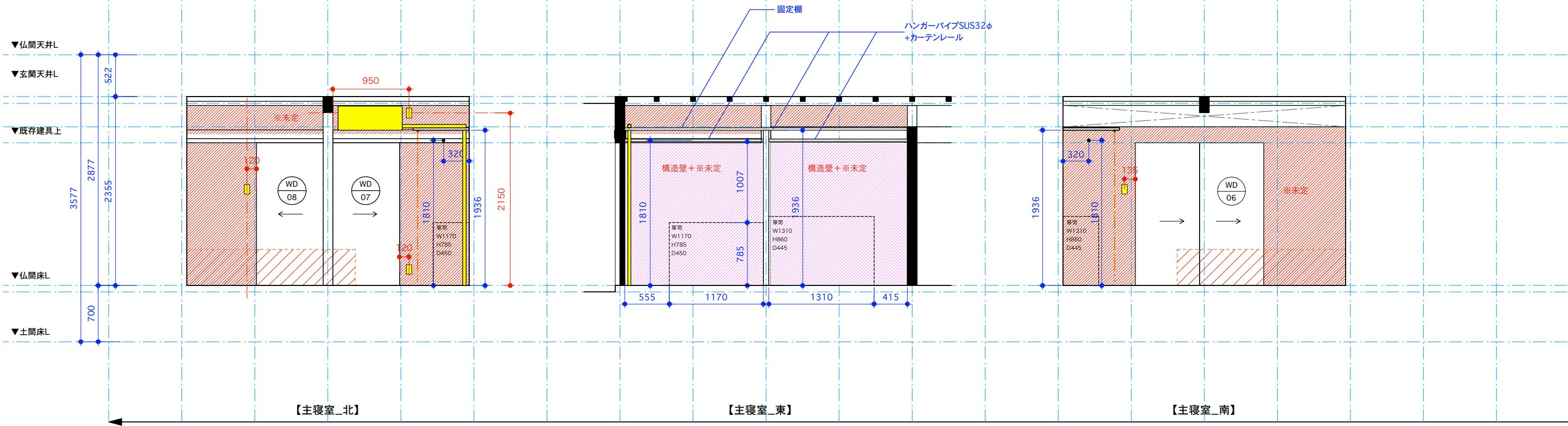



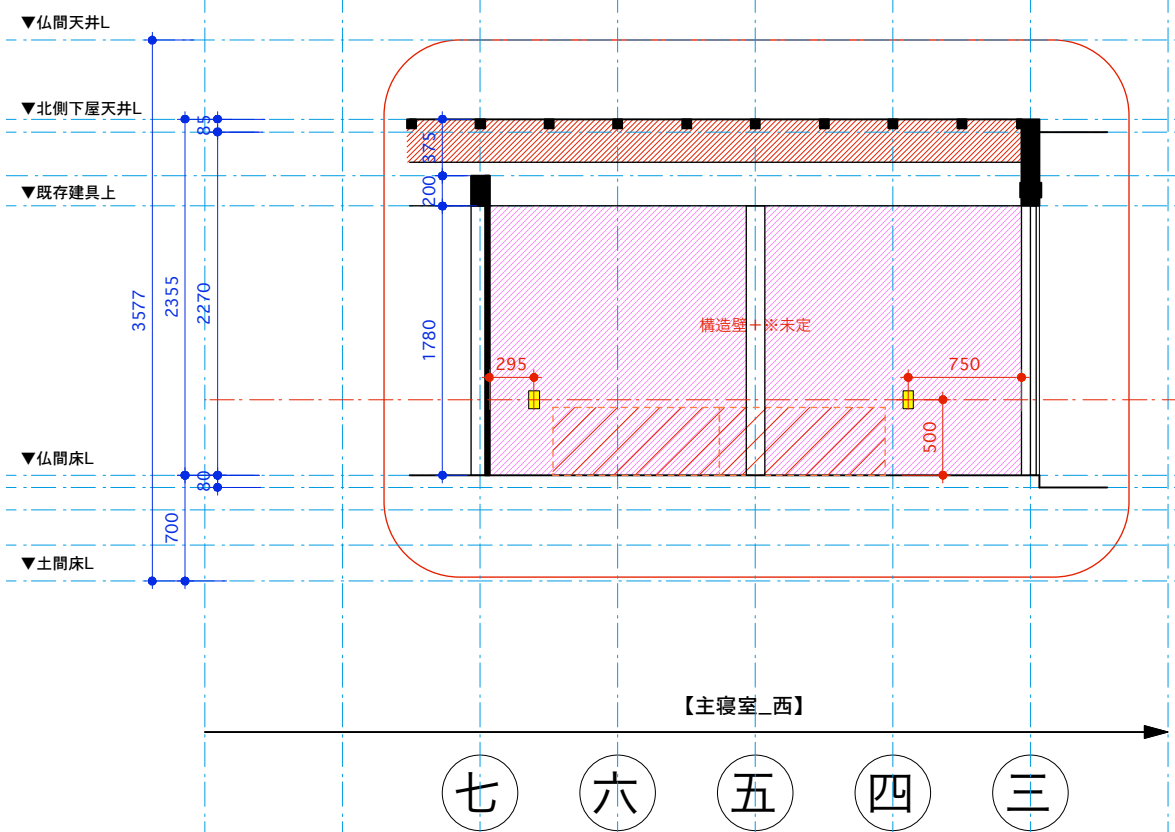

【主寝室_北】 【主寝室_東】 【主寝室_南】

か わ を る ぬ 三 四 五 六 七 ぬ る を わ か



【主寝室_西】

七 六 五 四 三

	【真壁】既存繊維壁はがし+石灰下地+★漆喰仕上		【真壁】既存繊維壁はがし+石灰下地+★ケイソウくん(塗装)仕上		【大壁】新規骨組み下地+仕上		【真壁】新規耐震壁下地+仕上		その他仕上げ
---	-------------------------	---	---------------------------------	---	----------------	---	----------------	---	--------

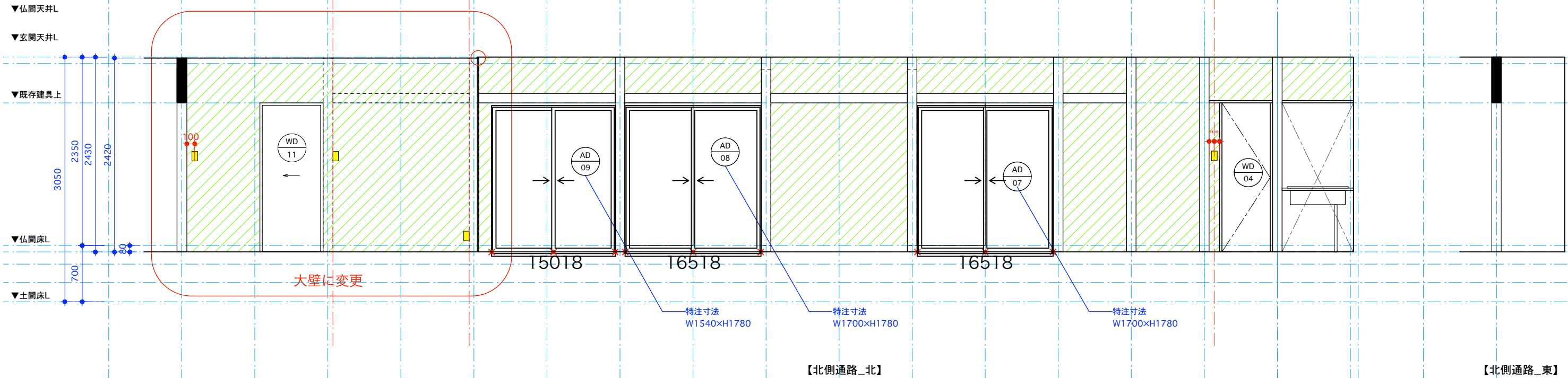



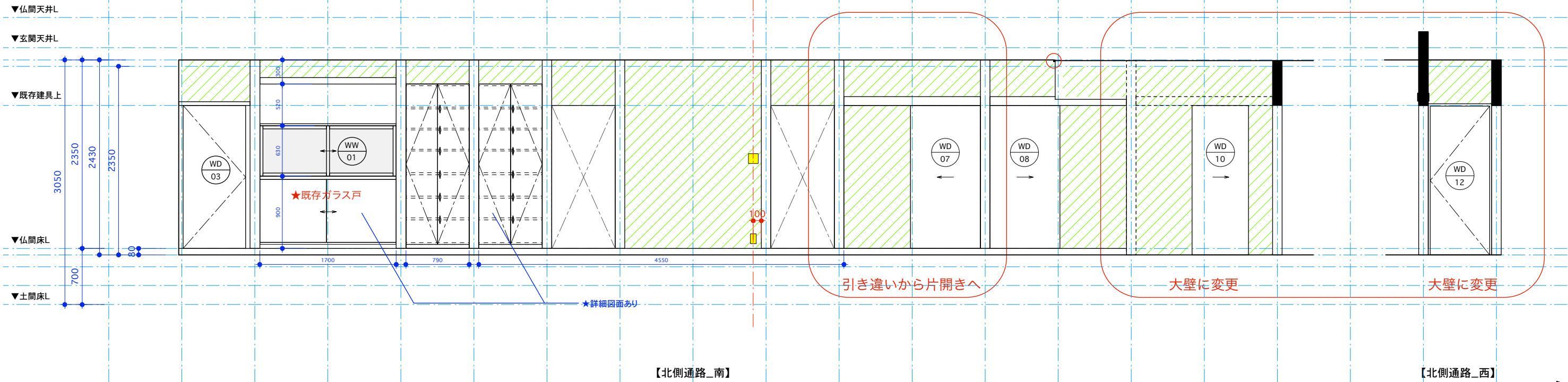



た よ か わ を る ん り ち と へ ほ に は る い 二 三

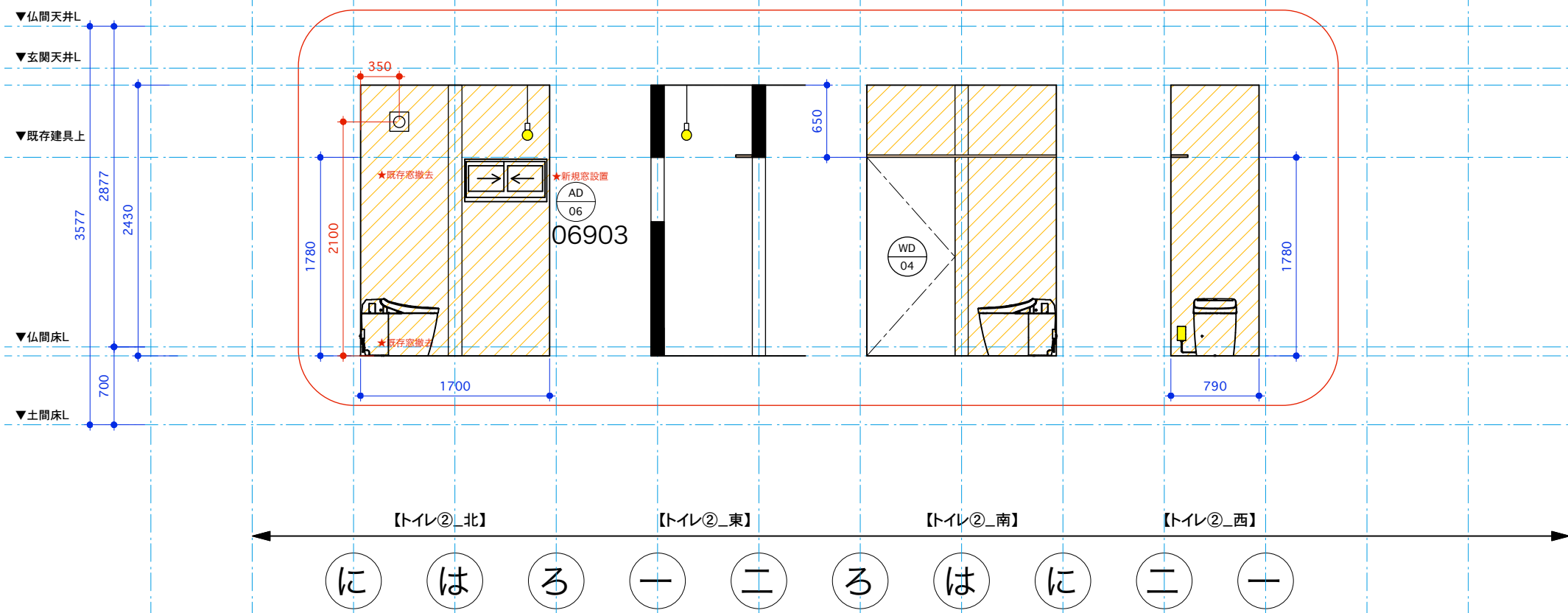
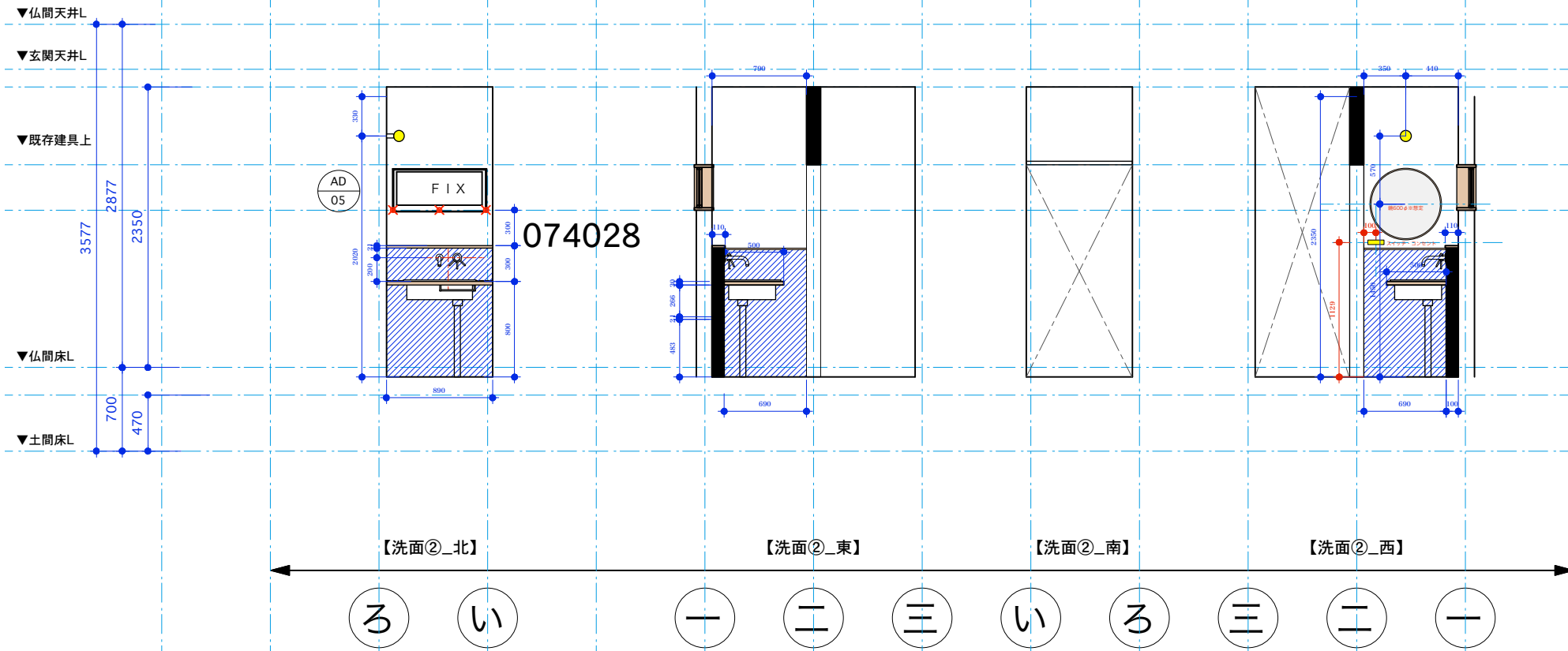

い る は に ほ へ と ち り ん る を わ か よ た 三 二

	【真壁】既存繊維壁はがし+石灰下地+★漆喰仕上		【真壁】既存繊維壁はがし+石灰下地+★ケイソウくん(塗装)仕上		【大壁】新規骨組み下地+仕上		【真壁】新規耐震壁下地+仕上		その他仕上げ
---	-------------------------	---	---------------------------------	---	----------------	---	----------------	---	--------



	【真壁】既存繊維壁はがし+石灰下地+★漆喰仕上		【真壁】既存繊維壁はがし+石灰下地+★ケイソウくん(塗装)仕上		【大壁】新規骨組み下地+仕上		【真壁】新規耐震壁下地+仕上		その他仕上げ
---	-------------------------	---	---------------------------------	---	----------------	---	----------------	---	--------

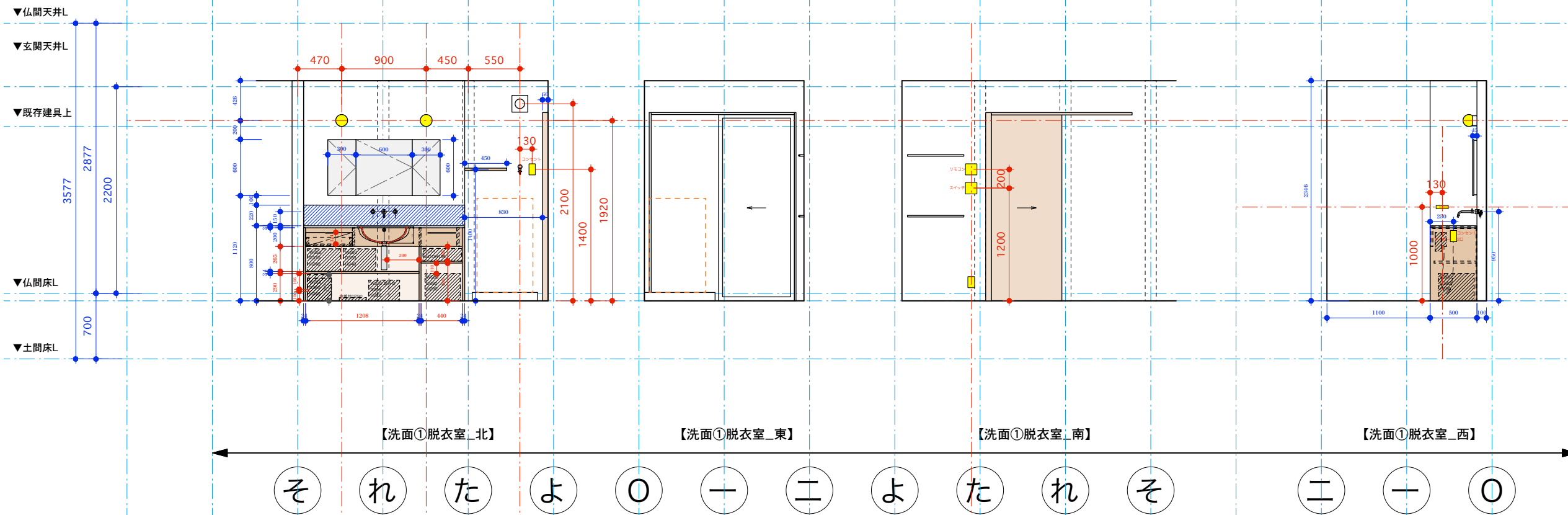
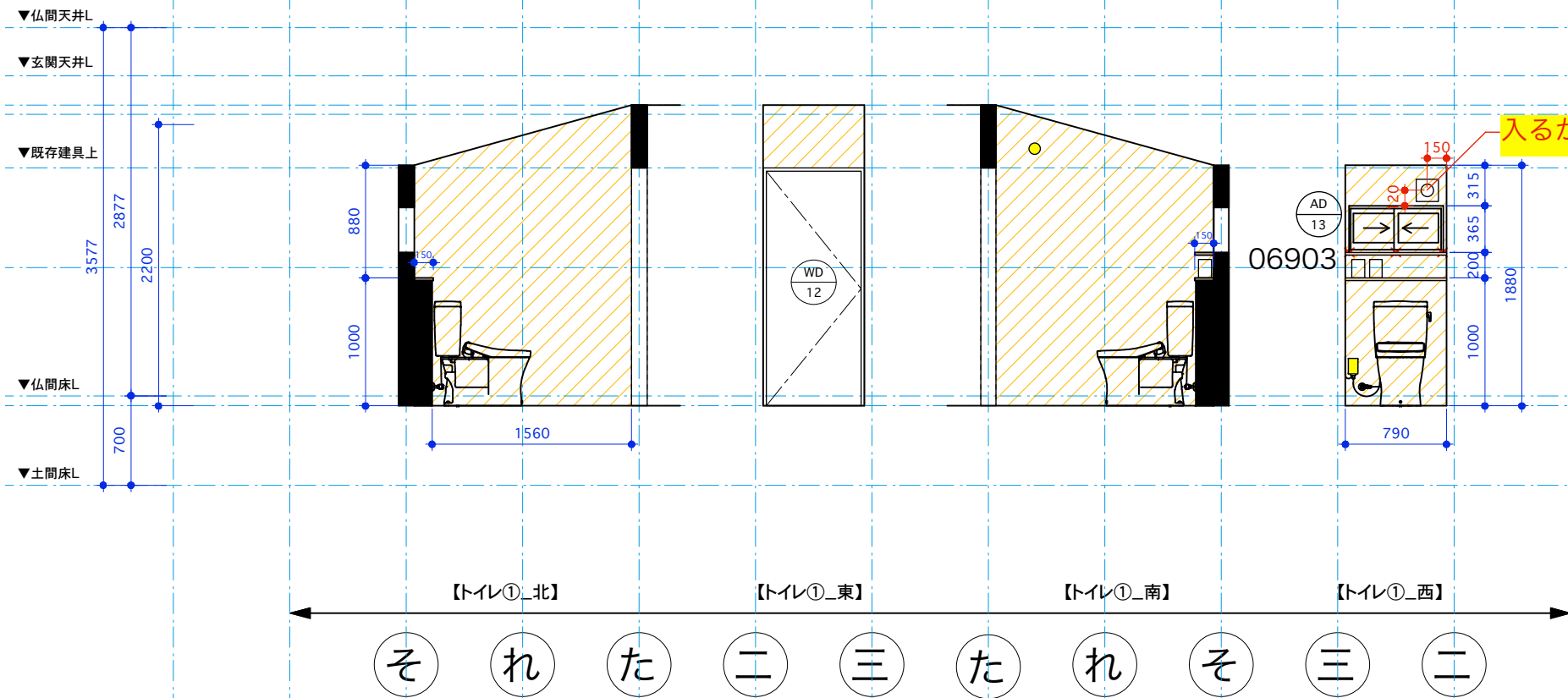

【真壁】既存繊維壁はがし+石灰下地+★漆喰仕上
 【真壁】既存繊維壁はがし+石灰下地+★ケイソウくん(塗装)仕上
 【大壁】新規骨組み下地+仕上
 【真壁】新規耐震壁下地+仕上
 その他仕上げ

